

聖公會榮真小學

S.K.H. WING CHUN PRIMARY SCHOOL



周年學校報告
(2023/24)

* 目錄 *

(1) 我們的學校	
一. 學校基本資料	
1. 辦學宗旨	P.2
2. 校訓	P.2
3. 教育目標	P.2
4. 靈育發展	P.2
5. 校園環境及設施	P.3
6. 校董會組合	P.3
7. 行政架構	P.4
二. 學生資料	
班級組織	P.5
三. 教師資料	
1. 教師資歷	P.5
2. 教學經驗	P.6
四. 管理與組織	
教師專業發展	P.6-9
五. 學與教	
1. 課程策劃與組織	P.10-12
2. 生命教育	P.12-13
3. 環保教育	P.13-14
4. 圖書閱讀	P.14-16
5. 八個學習領域課時	P.17
六. 校風及學生支援	
1. 德育及公民教育	P.17-18
2. 情意發展	P.19
3. 校園生活適應	P.19
4. 學生學習支援 (附學生支援、校本課後學習支援計劃報告)	P.19-22
5. 家校合作	P.22-23
七. 學生表現	
1. 多元智能	P.23-24
2. 學生活動	P.24-25
(2) 關注事項的成就與反思；回饋與跟進	P.25-32
(3) 學生表現	
a. 學生校內獎項	P.33
b. 升中派位	P.33
c. 體格發展	P.34
b. 校外比賽成績	P.35-37
(4) 財務報告	P.38-39
(5) 附錄	
附錄一 : 學校發展津貼運用報告	P.40
附錄二 : 全方位學習津運用報告	P.40-42
附錄三 : 運用推廣閱讀津貼報告	P.43-44
附錄四 : 校本課後學習及支援津貼報告	P.45-48
附錄五 : 姊妹學校計劃津貼運用報告	P.49-52

(1) 我們的學校

一. 學校基本資料

本校隸屬之辦學團體為聖公宗(香港)小學監理委員會有限公司。創校於一九八九年九月，由陳莫榮真女士贊助開辦經費，故命名為聖公會榮真小學。本校於二零零零年九月轉為全日制小學。

a. 辦學宗旨

本校乃秉承耶穌基督的訓諭，肩負「非以役人、乃役於人」使命，興辦教育。培育同學養成基督化人格，認識基督教信仰，並使他們在靈、德、智、體、群、美六育均有平衡發展，以達成全人教育之理想。讓每個同學都有全面而具個性的發展，使其一生能不斷自學、思考、探索、創新和應變，有充份的自信，合群的精神，願意為社會、為國家、為世界作出貢獻。

b. 校訓

非以役人 乃役於人

c. 教育目標

- 培養學生在靈性方面的成長，讓學生認識上帝，效法基督。
- 培養學生良好的品德，幫助學生建立正確的人生觀和價值觀。
- 誘發學生的求知慾，從而培養其主動學習、勇於探索及好學不倦的精神。
- 幫助學生認識資訊世界及掌握應用資訊科技的技巧和能力。
- 發展學生的體藝潛能，培養學生的藝術情操。
- 幫助學生認識個人於社會的權責與義務，學習群體生活技巧，懂得關注社會，貢獻社群。
- 教導學生認識國家、關心世界。

d. 靈育發展

配合本校辦學宗旨，我們以「培育同學養成基督化人格，認識基督教信仰」為重大使命，逢星期二早會時段分享每月金句、詩歌及聖經故事及進行代禱訓練，讓學生經歷天父的信實，在每天開始學習生活之前先仰望神，以天父的事為念，加強同學以詩歌敬拜的心。於早會及宗教課加強同學背誦主禱文及日常禱文的習慣，鼓勵他們將代禱變成習慣，讓同學在身、心、靈得健康，達致身體強健和靈命提升的效果。我們又開放祈禱室，鼓勵老師組織祈禱活動，同時會邀請同學和家長在有需要時參與祈禱。我們又在宗教科及靈修時段中設代禱時間，提醒學生在私禱中彼此顧念。另外，安排教師團契，凝聚基督徒老師，以建立互相關顧、彼此支持的教師團隊，塑造有愛心的校園。

e. 校園環境及設施

本校校園寬敞，四周遍植花木，更有魚池、花圃及栽種四時蔬果和花卉的恩典園地，環境綠化、清幽恬靜。廣大的籃球場讓學生有更多的活動空間，露天操場更設有徑賽跑道供學生進行練習。本校有課室 24 個、禮堂 1 個、操場 2 個、圖書館 1 個、多個特別室，包括有英語閱讀室、電腦室、音樂室 2 個、陶藝室、校園電視台、童聲廣播站、遊戲室、小組學習室、祈禱室、活動室及 STEAM ROOM；而悅讀花園和彩虹閱讀廊為學生提供了一個輕鬆閱讀的好地方。另外，全校均裝置空調、無線網絡，課室亦添置資訊科技器材及智能黑板輔助教學，為學生提供更充裕、更舒適、更理想的學習環境。

f. 校董會組合

成員 年度	辦學團體成員	校長	家長	教師	校友	獨立人士
23-24	8	1	2	2	1	1

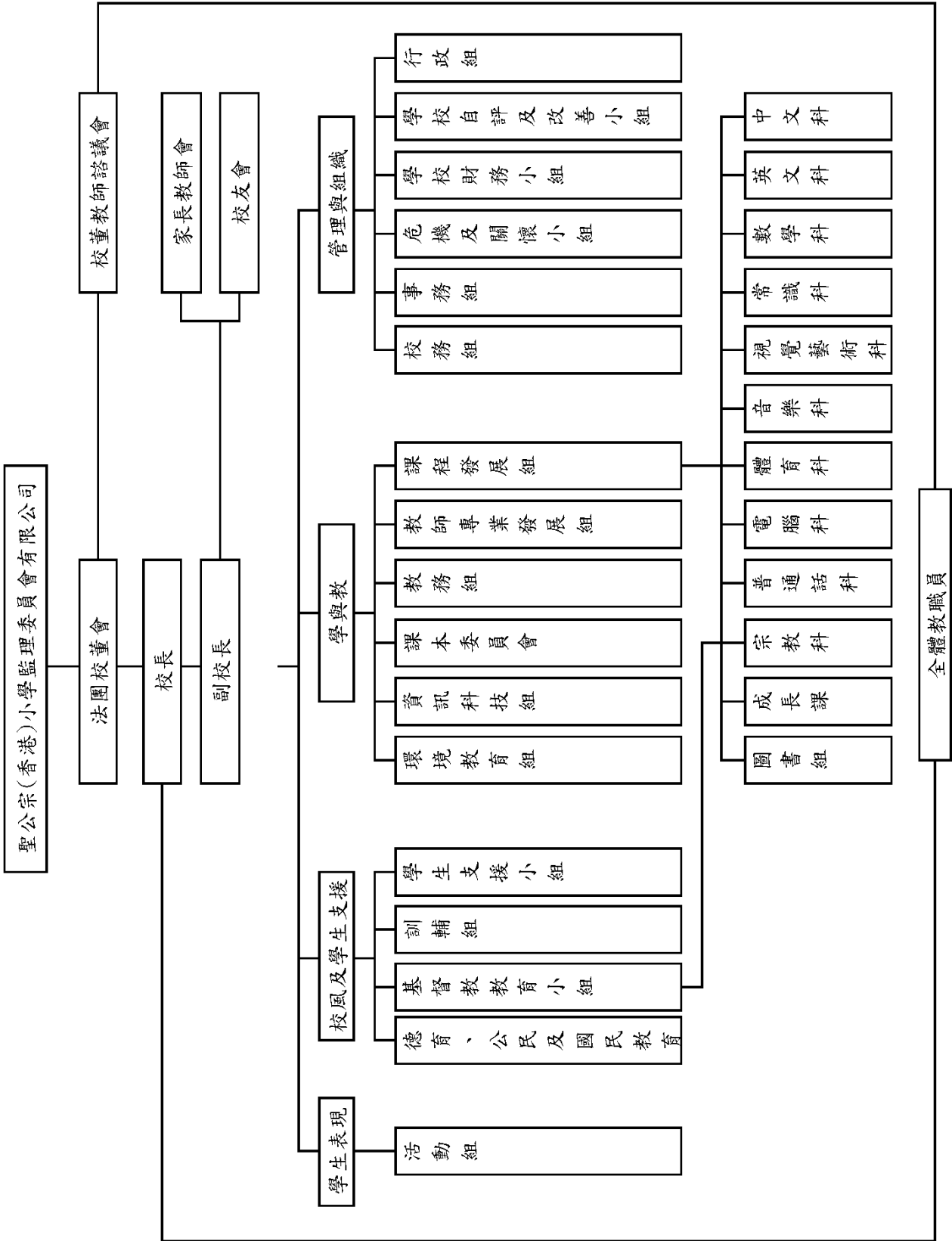

二. 我們的學生

班級組織

a. 班別數目

級別	小一	小二	小三	小四	小五	小六	總數
班數	4	4	4	4	4	4	24

b. 學生人數

級別	小一	小二	小三	小四	小五	小六	總數
男生人數	59	60	50	58	46	51	324
女生人數	45	48	53	58	67	55	326

三. 我們的教師

我們的教師隊伍共有 49 人。

a. 教師資歷

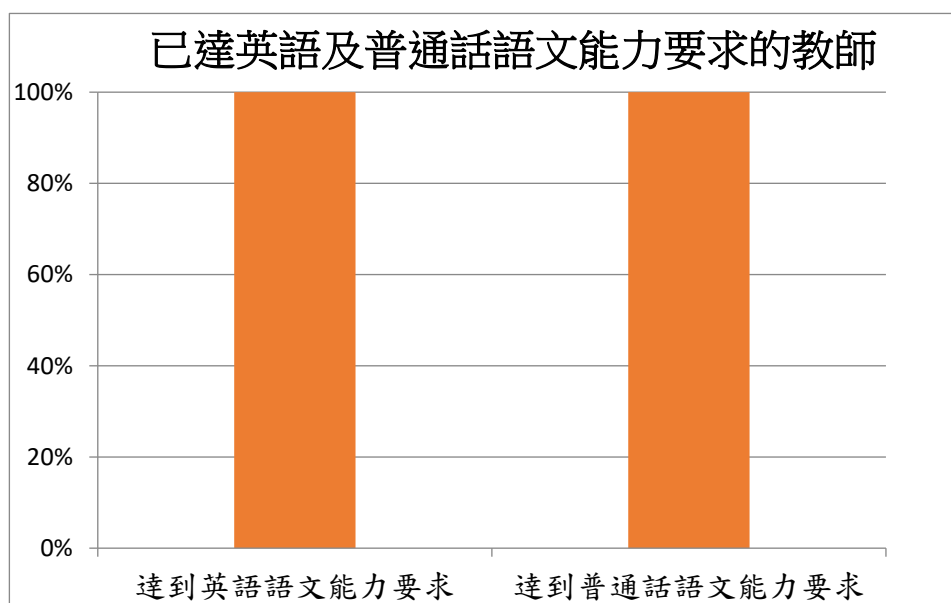
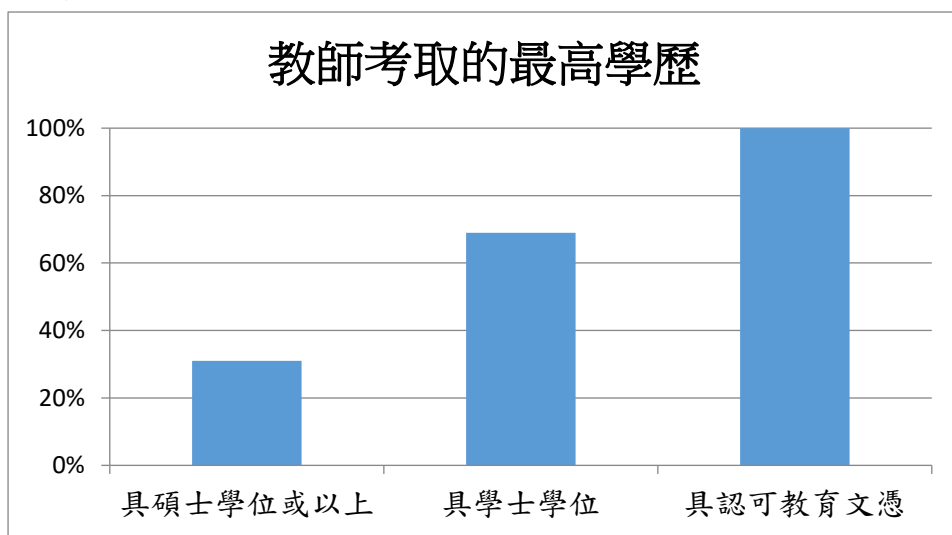

b. 教學經驗

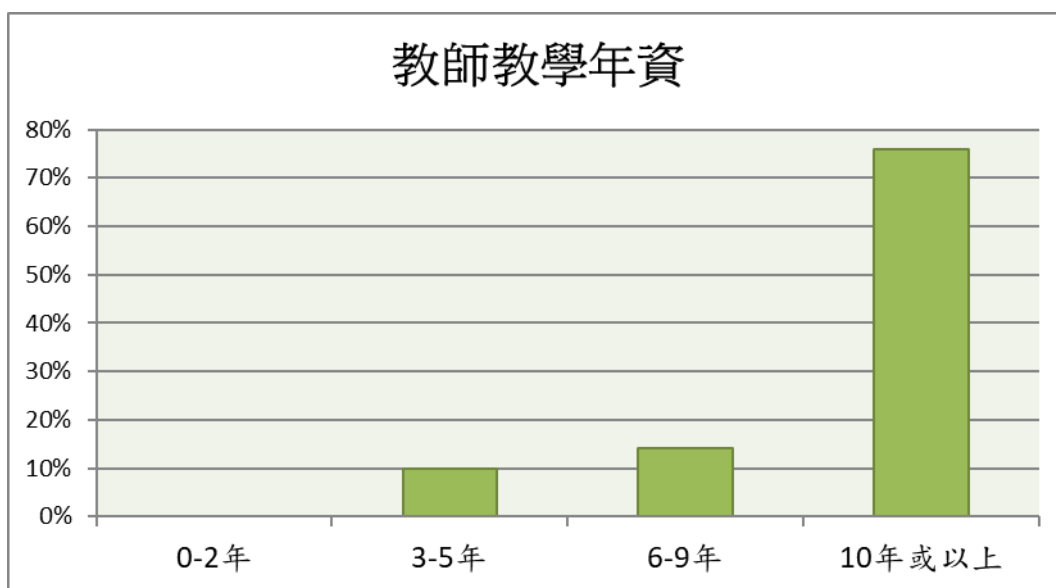

四. 管理與組織

教師專業發展

a. 23-24 年度教師進修情況報告

新三年的發展周期(23/24 至 25/26)

以下數據截止 2024 年 8 月 31 日早上	
23-24 年度 教師人數:	48
以下數據統計的教師人數:	48
A. 本年度為新一周期的開始，所有教師需要在三年內達 150 小時總進修時數。 *即平均每年修讀 50 小時	
B. 在職教師需要在範疇一及二各進修最少 6 小時，並且兩個範疇進修總數最少有 30 小時。(三年內完成)	
C. 新入職教師需要完成 30 小時的核心部分培訓及 60 小時的選修部分培訓。	

A.		
23-24 進修時數	人數	百分率
多於或等於 50 小時	36	75%
少於 50 小時	12	25%

B.		
在職教師總人數	41	
	人數	百分率
範疇一達標人數	5	12%
範疇二達標人數	41	100%

C.		
新入職教師總人數	4	
3 位老師已完成培訓要求		
1 位老師將會在 6 月中完成培訓要求		

b. 鼓勵教師專業發展及進修

教師個人除按專科專教之科目加以進修外，本年度學校鼓勵同工多參與科本學與教、電子學習及學生成長之工作坊，由於全體同工已完成教育局資優網上基礎培訓課程，所以安排所有新同工繼續報讀此課程。另外，學校亦分階段安排所有教師報讀「教師網上基礎課程—資優/高能力學生的情意教育」，加強教師對資優生的了解。學校亦安排同工參與教育局安排之「照顧有特殊教育需要學生的教師專業發展」網上基礎課程、高級課程、專題課程及不同學習圈，並將課程的得著回校與同工分享。為鼓勵同工有多元化的進修及教師的專業發展，除了同儕共備時段外，科本發展時段及由同工任教之電子學習工作坊亦計算入教師專業發展及進修時數。

c. 週一、二教師共同備課時段及週四教師專業交流時段

為促進教師的交流與分享，共同就學生的表現和發展需要而持續優化課程，因此學校特設星期一及星期二之課後共同備課時段(4:00-4:45)，讓中、英、數、常四主科科任教師能有恆常的教學檢討與設計教學內容的機會，提升學與教的效能。此外，學校維持在星期四之專業交流時段舉行專題式交流、電子學習培訓及科本特定議題探討會議，讓同工在科主任或校外講員之分享下，能恆常聚焦地研討教學策略，體現學習型組織之精神。

d. 教師間之教學觀摩

為提升教師之個人素質及教學效能，本校恆常實施考績性觀課，在觀課中，科任教師亦運用不同小班教學策略、分組方法、教學軟件、各種 iPad 應用程式，提升學生的學習興趣，讓學生投入學習。另外，學校亦安排同儕觀課，在一、二及四年級中英數常四個主科實施，當中亦結合循環觀課，觀課重點是讓教師在當中交流電子互動教學的關鍵原則。在觀課中，表現較優異之教師，亦會在科會議中與其他同工分享教學心得，互相提升教學質素。

e. 教師專業發展活動

學校為未來推行的自携電子工具計劃(BYOD)能順利開展，為了讓同工能有效推行 BYOD，教師專業發展組安排了相關的 BYOD 及電子教學工作坊，以加強教師在電子學習上的應用及為推行 BYOD 作好準備。除此之外，本校積極優化校本課程、跨課程閱讀及跨科專題研習，因此亦善用教師專業發展活動的時段，與同工一起商討策略，在中英數主科優化校本課程，並繼續以中文為切入點，發展跨課程閱讀。

f. 外間資源

學校積極爭取外界資源，參加不同計劃以提升學教效能及豐富課程內容：

機構	計劃	內容
香港中文大學大學與學校夥伴協作中心	「支援學校的中層人員」之「促進實踐社群以優化小班教學」支援計劃 2023-2024	小四英文科老師參與培訓工作坊、指導老師到校為科任老師進行培訓及同儕備課，協助老師在備課時製作合適的教材、活動及提問技巧，獲益良多。
香港中文大學與香港教育研究所	優質學校改進計劃	「傳承『動』起來：香港中華文化課程設計與推廣」計劃
優質教育基金	「我的行動承諾 2.0」	為教師和學生安排了有關國民教育、資訊素養及培訓升旗隊等。而在常識科及電腦科使用國民教育及資訊素養的教材，亦提升學生對國民身份的認同和加強學生的資訊素養。
香港教育大學	「協助中小學規劃生命教育計劃」	為學校規劃及實行校本價值觀教育。
香港賽馬會	「賽馬會眾心行善－義工推廣校園夥伴計劃」	在五年級推行服務學習的課程，學生經過一系列的義工培訓及準備，最後到不同院舍探訪老人，他們一起進行互動遊戲、聊天和表演才藝，提升學生的同理心。

香港中文大學及聯合 培進	「行動中的價值觀 (Value in Action)」計劃	計劃以行動研究的形式進行，老師在課程內容加入具意義之學習活動，例如是與日常生活相關的元素及動手探作的探究活動等，讓學生學習數學變得有意義，從而提升學生學習數學的成效和學習興趣。
資訊科技辦公室	「奇趣IT識多啲」計劃	為學生舉辦 STEAM 課外活動，分別是無人機編程課程及 VR 課程，學生在課堂表現投入，積極參與，加深了學生對 STEAM 的認識及了解。

g. 2023-24 年度教師專業發展活動：

日期	內容
21/09/2023	同儕觀課(電子學習)
28/09/2023	Padlet 工作坊
19/10/2022	跨科專題研習會議
09/11/2023	Scratch 編程工作坊
07/12/2023	跨科專題研習會議
05/01/2024	小學課程指引到校教師工作坊
07/02/2024	教師專業發展日
29/02/2024	Eclass 平台數據分析
21/03/2024	教師專業發展日+國家安全教育及資訊素養講座
10/04/2024	聖公宗小學教師進修會
25/04/2024	BYOD 培訓
16/05/2024	職業治療工作坊
06/06/2024	言語治療工作坊

五. 學與教

學校本年度開始新的三年周期發展，新周期的關注事項為：「優化課程展潛能」及「正向教育樂助人」，希望在課程上推動改革，以發展學生的多元潛能。另外，藉培養學生正向生命的價值觀，實踐校訓「非以役人，乃役於人」的精神，關顧別人的需要及學習主動幫助別人。

a. 課程策劃與組織

➤ 校本課程發展重點

● 自主及電子學習

教師在日常教學中，使用電子學與教，與學生進行互動教學及學習，教師及學生已熟悉使用 Google Classroom 平台，發放電子課業及與學生進行交流互動，效果良好。

● 校本分層課業

按學生之不同能力發展需要及學習表現，在中、英、數三科設計不同層次之校本分層課業，一般會有兩至三種不同的深淺程度，使每個學生都能得到適當的培育，讓教師落實照顧學習多樣性，促進學生學習。

● 提升學生的自主學習能力和態度

學校鼓勵四至六年級學生，在四個主科撰寫有個人風格及學習需要之筆記，將學習心得記錄下來。同時在每完成一學習單元後，撰寫反思及改善之處。在下學期末，由科任老師選取佳作存檔紀錄，以讓來年度同學有所參考及學習。此外，學校更向同學加強推廣網上資源的應用，使學生課餘能善用各學科提供之網上平台進行學習，提升他們的學習效能。

● 拔尖補底課程

為照顧不同學習能力學生的發展，學校除引入不同的校外協作計劃以提升學生的學習素質外，更會為表現較優秀或表現稍遜的同學，增設不同的組別加以支援。學校又根據「中文初小分層支援計劃」分析所得，按二及三年級學生學習需要而開設輔導和支援小組，融合喜悅寫意課程進行教學，為同學打好基礎，提供最適切的幫助。另外，今年度安排四年級及五年級英文教學小組、四年級及六年級數學教學小組，於常規課堂時間實行小組分班教學，效果良好。為提升表現較優的學生的能力，學校以抽離式在下午時段安排拔尖課程，務求讓有能力的學生能及早予以栽培，使他們能發揮潛能，表現更進一步。檢討各組別的學習效果，均能達到期望，幫助同學進一步拔尖補底。

- 校本資優教育

學校在主科之中央課程以外，加入一般增潤或專門課程(資優架構 1A 及 1B)，課程內容及施教時間(例如利用試後期間)由各科決定。本年度繼續與田家炳中學合辦英語伴讀課程，讓部份四年級的學生能與中學生合作演出英語話劇。另外，為了豐富學生的學習經驗，本校亦安排了多元化的參觀給學生參與，例如：參觀香港電台、星島日報、立法會綜合大樓、創新科技嘉年華活動、航天夢飛翔活動；航天知識分享會等，擴闊學生視野。

- 電子閱讀

本年度圖書館主任及圖書小組，繼續大力推動學生於校本電子閱讀平台及香港教育城之電子閱讀平台，大量借閱電子書及電子雜誌閱讀，亦透過電子平台，撰寫書評及閱讀報告，借閱電子書數量理想，學生的學習效果十分良好。

➤ 學科發展

- 中國語文科

在寫作方面加入高階思維十三招，讓同學的分析及創造能力得以進一步發展。鼓勵同學日常摘錄佳詞佳句以豐富個人的詞彙，並藉以提升寫作的果效。初小設有搜集「字詞存摺」不同主題的詞彙，希望延伸及鞏固同學日常所學。中文科以「中華文化」為主題發展校本課程，各級訂立了不同的主題，藉此幫助學生了解中國文化，提升對國民身份的認同感，效果良好。

- 英文科

學校在本年度續聘多一位外籍英語教師，在下午開辦多班說話口語訓練班及故事班，讓同學多說英語；亦與教師協作訓練學生參與教育局舉辦的木偶劇比賽，獲得小組第一名。設立校本課程教授拼音、代詞參考及推理技巧，藉此提升學生英語閱讀能力。另外，投入更多資源購買英文電子閱讀平台，定時安排各班學生閱讀，檢視各學習安排，學習效果良好。

- 數學科

與圖書組合作，選出配合與數學課程相關的圖書(實體書或電子書)，於一至六年級中推行學生閱讀有關的圖書，並完成閱讀分享，能提升學生的學習興趣。為了加強學生自主學習的能力，教師按單元拍攝 Flipped 教學短片，並上傳於 Edpuzzle，利用 Google Classroom 向學生發放 Kahoot、Google form 等網上練習，讓學生進行自主學習，整體效果良好。

- 常識科

在每個學期加入 STEAM 的課題，內容需與日常生活連繫，訓練學生解難及創造力，提升學生的學習興趣，並以 STEAM 活動作為實作評量的一部分。常識科利用「高階思維十三招」，讓同學能有效地應用該些思維策略，促進他們的創意思考，分析和解難能力。常識科着重推行國民教育及認識基本法上，在各級加入基本法、國家安全、國家憲法日等的內容，並在國家安全日及國家憲法日舉行全校校內問答比賽，亦安排全體學生參與由香港教育城舉辦之基本法問答比賽及國家憲法日問答比賽，同學亦積極參與。另外，亦參加了中國文化研究院「篇篇流螢」閱讀計劃，讓學生從閱讀優質文章中學習歷史文化，提升人文素養。

- 體育科

體育科於三年級推行游泳課、四年級推行高爾夫球課程及五年級推行欖球課。另外，科任老師使用電子工具輔助學生學習及進行評估，來年亦會繼續推行，促進學生互相欣賞的文化。學校亦透過陸運會活動，增加同學在運動項目上的比拼及發揮的機會，讓他們發揮運動潛能。

- 電腦課

在課程中加入運算思維及編程的元素，例如 Scratch Junior、iPad 電子畫板應用程式及 Microbit 等，讓學生掌握基本的運算思維及編程的概念。在課程上加入不同的資訊素養元素，讓學生使用資訊科技時持有正確態度，學習負責任及正確使用社交應用程式。

- 成長課

本校已恆常在各級加入自理課課程及於高年級加入生涯規劃課程，並已購買相關的學具，例如：領呔、鞋帶等讓學生以實物形式學習，加強動手操作的自理能力，學習效果良好。

b. 生命教育

透過基督教教育為學生提供了全人發展的機會，幫助學生在信仰、價值觀和品格方面得到培育。通過全校的宗教早會、週會和家長啟發課程，為學生提供了多元化的學習平台。在生命教育方面進行了下列各項的活動：

➤ 聖誕節崇拜

透過葉慶璇牧師分享聖誕的訊息，老師及學生共同燃點「將臨期」燭光，讓學生明白耶穌降生的意義，一同分享主的大愛，祝願人人有喜樂與平安。

- 復活節崇拜及香港聖公會聖智堂復活節崇拜
透過葉慶璇牧師信息分享、祝聖棕枝、學生演出「聖景」和詩歌等活動，讓學生認識復活節的意義，一同紀念耶穌基督十架捨身的愛。
- 「英語聖經學校」及「香港聖公會聖智堂暑期聖經班」
參與香港聖公會教育服務有限公司《春雨》編輯委員會舉辦的「英語暑期聖經學校」及香港聖公會聖智堂舉辦的「暑期聖經班」，以聖經信息、遊戲、詩歌和手工讓學生認識福音，一至四年級共有 30 人參加，學生積極投入。
- 《Easy Easy 好小事》好事日記
透過「日行好小事，人便有福了」的信息，鼓勵學生以文字或圖畫記錄曾經做過的好事情，以培養學生關心旁邊發生的事情，並主動作出回應，學習分享主愛。本校共有 4 位學生作品獲選入圍，除獲得嘉許狀及禮物外，其作品更輯錄於 2023-24 年度《Easy Easy 好小事》好事日記內。
- 五年級「教育營」
在五年級教育營中，安排了福音魔術表演，帶領學生一起探索「神的創造」主題的奇妙旅程，讓學生認識上帝是生命的主。
- 六年級「畢業祈禱會」
在升中放榜的前夕，宗教科邀請了校長、班主任及家長們為六年級學生舉行了畢業祈禱會，讓學生感受到一種與天父相遇的特別體驗，用禱文向天父祈求，並鼓勵他們訂立對社會有貢獻的夢想或目標，帶着上帝的祝福邁向中學的生活。
- 第二屆「啟發家長課程」
與香港聖公會聖智堂合辦第二屆「啟發家長課程」，建立堂校家長團契，讓家長肢體們得著彼此支持，藉基督教價值觀念，幫助家長掌握培育子女成長的知識及技能，並以愛及生命見證影響子女，為主建立蒙福家庭，培育合神心意的孩子。

c. 環保教育

在本學年中，恒常地藉着各科組的教學及活動，持續發展環境教育。學校更透過對外參賽及校本拍攝，將環保信息種在校內持分者心中，並在網上向公眾分享。

- 綠色微電影創作大賽
參與了由香港環境師學會主辦的綠色微電影創作大賽，結合綠色校友及校內綠色爆炸樂隊的力量，以「低碳減廢，綠色爆炸！」為題拍成短片，在該項比賽中本校獲得銅獎。

➤ 世界地球日

學校上載了《課程綠之綠色接龍》短片到 Youtube，期望可以讓更多人傳承「綠色接龍」的使命，加強環保訊息。

➤ 世界環境日

學校上載了另一短片《課程綠之綠色帶路》短片到 Youtube，期望透過歌詞的其中一句「發展與保育和諧相應，低碳減廢永存心間」，成為普世綠色領袖及先鋒的共同願景。

總括而言，學校的環境教育組經過多年來的努力，已奠立堅實的基礎，並按年持續發展，步伐領先，在學界比賽及獎勵計畫中屢獲殊榮，令校內持分者深感欣慰。展望將來，在全校上下繼續奮進、追求突破的銳志下，深信本校的環境教育必能再放異采，為保護地球出十分力。

d. 圖書閱讀

➤ 「閱讀探索家獎勵計劃」

i. 晉級情況

獎項	一至三年級	四至六年級	全校
1. 閱讀探索小證書獎	30	53	85
2. 閱讀探索小文憑獎	16	27	43
3. 閱讀探索小學士獎	15	9	24
4. 閱讀探索小碩士獎	14	9	23
5. 閱讀探索小博士獎	1	1	2
6. 閱讀探索榮譽小博士獎	8	9	17
總數	84	108	194

ii. 閱讀挑戰情況

為升提學生閱讀思考力，本年度起，逢星期三早會的好書推介加入「校本閱讀挑戰」，共推出了 23 個閱讀挑戰給全校學生參與，主題涵蓋廣泛，能滿足師生在不同學科和興趣領域的閱讀需求，推動全校性的閱讀氛圍。

閱讀挑戰參與人數有 643 人，佔全校 98.9%，學生們共完成了 9440 個閱讀挑戰任務，平均每個學生完成了 14.7 個閱讀任務。達合格或以上的水平的閱讀挑戰任務佔全部任務的 78%，反映出學生們積極參與「校本閱讀挑戰」活動，並認真完成任務。以下是各班參與閱讀挑戰的詳細情況：

班別	1A	1B	1C	1D	2A	2B	2C	2D	3A	3B	3C	3D
閱戰閱讀量	274	268	330	251	269	256	394	295	298	324	424	550
閱戰合格量	215	226	278	203	203	200	313	226	216	251	330	461

班別	4A	4B	4C	4D	5A	5B	5C	5D	6A	6B	6C	6D	全校 總計
閱戰閱讀量	486	460	398	385	683	431	373	327	627	464	409	464	9440
閱戰合格量	411	321	287	270	587	260	301	260	562	344	280	361	7366

➤ 圖書活動

本年級舉行了 23 項不同主題的圖書活動，讓學生在閱讀中豐富自我，並且加入學科學習需要，舉辦了學科主題閱讀及支援跨課程閱讀等活動，讓學生在閱讀中學習不同學科的知識，更助學生品德、靈命成長等閱讀活動，活動如下：

項目	月份	活動	參加人數/人次
1.	9 月份	圖書館領袖生培訓工作坊	51 人
2.	10 月份	伴讀大使招募及培訓活動	33 人
3.	10-7 月份	閱讀探索家計劃：閱讀約章	全校
4.	10-7 月份	閱讀探索家計劃：閱讀挑戰	全校
5.	11-5 月份	故事爸媽時間	11 人(家長)+ P.1-P.3
6.	11-12 月份	數學學科閱讀：趣讀數學	P.3
7.	11-5 月份	校長在館	全校
8.	12 月份	新書到館迎聖誕 + 宗教書展	全校
9.	1 月份	專題研習：專題故事時間（故事爸媽）	P.1-P.2
10.	1 月份	專題研習書展+網上自學站	全校
11.	2 月份	中華文化賀新春書展	全校
12.	2-3 月份	電子伴閱樂無窮：繪本好故事	P.1
13.	2-6 月份	圖書義工時間	25 人(家長)
14.	3-4 月份	跨課程閱讀書展:香港美食之旅	P.3
15.	3-4 月份	跨課程閱讀書展:香港電車遊踪	P.4
16.	4 月份	榮真 35 周年校慶圖書證設計比賽	全校

17.		423 世界閱讀日共讀半小時	全校
18.	5 月份	家長日書展	約 394 人次
19.		十本好讀選舉	全校
20.	5-6 份	常識學科閱讀：常識閱讀挑戰	P.2
21.	6 月份	德育故事劇場：同理說故事	145 人
22.		普通話故事劇場：螃蟹衝衝衝	102
23.	7 月份	招募下學年圖書館領袖生及伴讀大使	P.3-P.5

● 35 周年紀念圖書證創作活動

為慶祝榮真 35 週年校慶，製作榮真 35 週年校慶圖書證，透過設計校慶紀念圖書證，從而啟發同學閱讀課外書籍。

入圍作品有 10 份，全校最高票數作品已印製為全校師生 35 周年校慶紀念版圖書證，送給全校師生，入圍名單如下：

入圍名單	1C 蔡皓洛	2B 李苡琳	2D 朱芊澎	2D 何芊瑜	3B 李苡晴
	3C 何鈺潼	3C 李梓悠	4A 陳咏熙	6D 李佳玥	4A 朱芊樹
最高票數	4A 朱芊樹				

➤ 全學年購入館藏

- 實體書方面，圖書館已添購的新書包括：中文及英文故事/小說、繪本、正向價值、品德教育、學習中文及英文工具書、宗教、常識 STEAM、科學、數學、人物傳記、中華文化、職業、等共 973 本，以支援科本閱讀及跨課程閱讀活動。
- 電子書方面：續訂中文實體版雜誌《未來兒童》訂閱 36 期，每月 1 期；Hyread 英文電子雜誌《ABC 互動英語》，每月 1 期，已累積期數有 145 期。而 Eread 電子書訂閱 200 本 1 年(31/8 到期)；與及訂閱「今日常識」電子書 1 年(31/8 到期)，共 24 本（另附實體版共 144 本）。

➤ 圖書館借閱情況：

實體書全學年共借出 12849 項，而電子書全學年共借出 17695 項；

本年度全校學生借閱頻次：

2023-2024 年度小一至小六學生於學校圖書館借閱次數統計（實體書）	
每週一次	1%
每兩週一次	15%
每月一次	69%
少於每月一次	13%
從沒借閱	2%

e. 八個學習領域課時

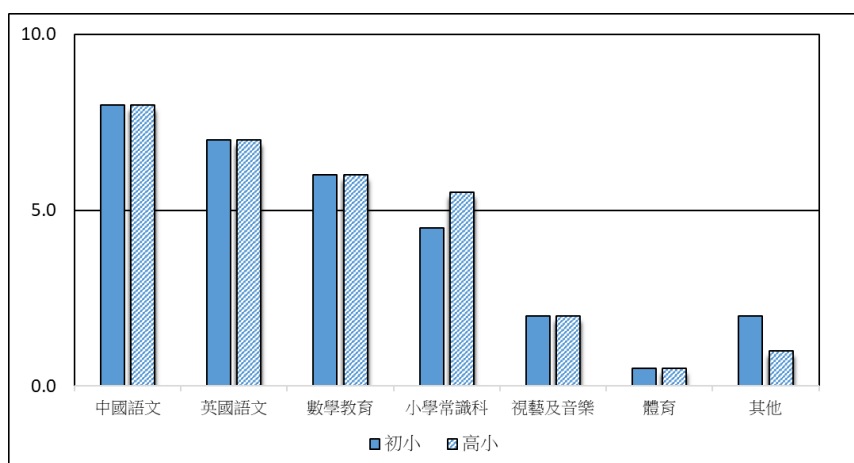

*成長課、圖書課、多元活動課、宗教課、週會之課時計算在「可供學校彈性處理之時間」內。

六. 校風及學生支援

a. 德育及公民教育校本訓輔活動

- 回應本年度關注事項【正向教育樂助人】，透過校本的活動「正向達人@榮真」和推行正向生命教育，協助學生建立健康及有規律的生活習慣，從而培養正向價值觀、健康生活及學習模式。同學先在身心靈上得到滿足，從而把正向的意念向外擴展，服務他人。計劃著重同學自我制定目標，強化內省，讓同學反思自己的生活及學習，從而自我檢視及修訂。透過老師及家長的陪伴及回饋，讓師生以及家長都能一同成長。
- 結合不同的組別及校外資源——訓輔組、課程核心小組、基督教教育小組、活動組、環保組、學生支援組、資訊科技組等，配合不同的環境設置及活動，相互緊密合作，在學校不同的層面建立正面價值觀。已進行的活動及計劃：
 - ◇【正向達人@榮真】計劃
 - ◇【成長的天空計劃】
 - ◇【童聲童氣 2.0】活動
 - ◇【校園欺凌】講座
 - ◇【禮貌之星】活動
 - ◇【敬師日 - 敬師號】活動
 - ◇【小一百日慶典】親子活動
 - ◇【生日之星】活動
 - ◇【風紀訓練】活動
 - ◇【升旗禮】
 - ◇【小一適應課程】

- ◇【我和姑娘有個約會】
 - ◇【網上罪行】講座
 - ◇【童你打氣】活動
 - ◇【禮貌之星】活動
 - ◇【聖公會傑出學生選舉】
 - ◇【成長禮】
- 透過不同的活動、講座及工作坊教育同學，讓同學建立正確的價值觀，培養良好的品格，已進行的活動：
- ◇【升中適應】講座
 - ◇【成長的天空計劃】
 - ◇【賽馬會「眾心行善」計劃】
 - ◇【校友關愛獎學金計劃】
 - ◇【童創未來獎學金計劃】
 - ◇【畢業生重聚日】
 - ◇【插班生聚會】
- 透過教育局「校園·好精神」及「家長學生·好精神」津貼，舉辦不同的校本活動，提升學校各持份者——老師家長及同學的聯繫感，促進他們的精神健康。
- 透過教育局的「一筆過家長教育津貼」，與香港青年協會「家長全動網」合作，根據「家長教育課程架構(小學)」舉辦不同的家長講座及親子工作坊，期望家長透過參與一些以實證為本的家長教育課程，盡早學習與育兒相關的重要知識、技能和態度，才能以健康和均衡的方式培育子女，已進行的活動：
- ◇【生涯規劃初探】親子活動
 - ◇【青春期的疑惑】家長講座
 - ◇【孩子學習有法】家長講座
 - ◇【提升孩子免疫力】家長講座
 - ◇【孩子交友大事件】家長講座
 - ◇【親子默契大考驗】親子活動
 - ◇【孩子發展你要知】家長講座
- 學校參加了「樂繫校園獎勵計劃」，獲得「樂繫校園」知識連繫大獎。

b. 情意發展

- 透過「成長的天空」計劃，加強較大成長需要學生之歸屬感、效能感及樂觀感，提升抗逆能力，並學習與人合作的精神。
- 透過本年度學校主題「正向·自律·服務社群」的校本活動，加強同學的正向思考方法及自律守規，並透過服務社群，教導同學常存服侍他人的心，學習關愛身邊的人。

c. 校園生活適應

為插班生、小一及小六學生分別提供「插班生聚會」、「小一百日慶典」、「成長禮」及「舊生重聚日」，協助學生以積極正面的態度面對成長不同階段的轉變，更快適應新的校園生活。

d. 學生學習支援

- 本校教師的特殊教育培訓情況

現時教育局 SEMIS 系統顯示的教師進修百分比如下 (資料截止 30/11/2023)：

學校教師總數	已成功修畢「三層課程」 或同等課程的百分比			已接受 30 小時或以上 有系統特殊教育培訓	
	基礎	高級	專題	人數	百分比
48	50%	18.8%	29.2%	33	68.8%

➤ 政策

- 本校致力營造關愛共融的校園文化，推動全體教職員認識「全校參與」模式，支援不同學習需要的學生。

➤ 組織

透過定期會議，跟進學生的進度與所提供支援的效用及商議支援模式的成效。

➤ 資源運用

本年度學校以「學習支援津貼」撥款支援校內不同學習需要的學生，並利用「學習支援津貼」獲得兩名特殊教育需要支援老師的人手。另外，學校運用津貼，聘請了兩名教學助理，合力推行「全校參與模式」的校本支援服務。

➤ 外購服務支援

利用撥款購買服務，支援有特殊學習需要的同學，課程如下：

- ◇ 「悅讀悅寫意」小組 (P.1) (兩組)

100%同學認為課程能加強他們運用中文的信心。

- ◇ 「悅讀悅寫意」小組 (P.2)

100%同學認為課程能加強他們運用中文的信心。

- ◇ 「悅讀悅寫意」小組 (P.3)
100%同學認為課程能加強他們運用中文的信心。
- ◇ 「悅讀悅寫意」小組 (P.4)
71.5%同學認為課程能加強他們運用中文的信心。
- ◇ 「悅讀悅寫意」小組 (P.5-6)
100%同學認為課程能加強他們運用中文的信心。
- ◇ 執行技巧訓練小組 (P.3-4)
100%同學認為自己學會了抑制衝動行為，能抑制對無關事物的反應及作出自我控制。
- ◇ 藝術治療小組 (P.4-6)
100%同學認為自己學會了恰當地表達及管理自己的情緒。
- ◇ 情緒社交小組(P.1-2)
100%同學認為課程能幫助他們認識自己的情緒及與人相處。
- ◇ 專注力小組(P.1-2)
100%同學認為課程能幫助他們學會專心一意的完成每項活動。
- ◇ 學校與非政府機構協作計劃 (P.3-4)
100%同學認為課程能幫助他們明白給予別人好印象的行為，有助他們建立良好的社交生活及人際關係。
- ◇ 學校與非政府機構協作計劃 (P.5-6)
100%同學認為課程能幫助他們明白給予別人好印象的行為，有助他們建立良好的社交生活及人際關係。
- ◇ 空手道訓練課程 (P.2-3)
100%同學認為課程能幫助他們學會互相尊重、有耐性、盡力完成教練給予的訓練。
- ◇ 空手道訓練課程 (P.4-6)
75%同學認為課程能幫助他們學會互相尊重、有耐性、盡力完成教練給予的訓練。
- ◇ 星星約會(P.1, P.4)
100%同學學會了如何控制情緒及與人相處的方法。

➤ 輔導課

二至六年級共開設十個輔導課 (中、英、數)，在課前進行輔導。

➤ 支援課

二至六年級共開設十六個支援課 (中、英)，在課前進行輔導。

➤ 抽離式小組教學

根據學生能力上的差異在二至五年級進行抽離式小組教學(共 8 組)，讓同學得到更適切的照顧，從而提升學習的成效。

- 功課/評估調適
 - 功課（減少抄寫量、減少作文字數）
 - 默書（填充模式、縮減範圍、採用給分制）
 - 考試（抽離課室、放大試卷、加時、部份科目讀卷）

- 校本教育心理服務

本年參與「校本優化教育心理服務」，由聖公宗(香港) 小學監理委員會提供教育心理學家，為有需要的同學作評估，面見家長、老師，商討支援學生的方法，為有需要的同學建議評估調適的模式。

- 言語治療
 - 言語治療師為有語障的學生進行個別或小組訓練。
 - 舉行「社交溝通有妙法」言語治療講座，以提升學生的社交溝通能力。
 - 舉行「如何提升自閉症學生社交溝通技巧」家長工作坊，介紹自閉症學生在社交溝通上的困難、提升學生理解及表達情緒的方法、心智解讀、編寫及運用社交故事的技巧。
 - 舉行「如何透過說故事提升子女的語言技巧」家長講座，提升家長教導子女語言技巧的能力。
 - 舉行「認識不同的言語障礙及改善學生言語問題的建議」教師講座。

- 職業治療
 - 本校購買職業治療服務，為有需要的同學作評估及訓練，以個別及小組形式進行，內容包括：小手肌和書寫能力提升、專注力提升、感覺統合訓練等。

- 小一及早識別及輔導
 - ◇ 「小一及早識別」計劃，經電腦分析及學生支援小組討論後，21名同學被評為「顯著學習困難」，12名同學被評為「輕微學習困難」。相關學生已加入支援名冊，並已對他們開展支援工作。
 - ◇ 舉行由協康會教育心理學家主講的「認識讀寫障礙及支援策略」家長講座。

- 升中輔導服務
 - ◇ 安排升中輔導講座及為每一名六年級學生預備獎項證明信。
 - ◇ 為提升同學中學面試時的信心，六年級中、英、普老師為同學進行面試大課及小組訓練。

➤ 學生講座

- ◇ 舉行「社交溝通有妙法」言語治療講座，以提升學生的社交溝通能力。
- ◇ 舉行「街坊小子木偶劇場」表演，讓二年級學生認識及接納有特別學習需要的同學。
- ◇ 舉行「認識抑鬱情緒」講座，讓五、六年級學生認識抑鬱情緒及處理方法。

➤ 朋輩輔導計劃

- ◇ 「小老師朋輩輔導計劃」於每周兩天的午膳小息進行，由四年級同學協助一年級同學溫習中、英文默書。
- ◇ 「社交大使朋輩輔導計劃」於每周一天的午膳小息進行，由言語治療康復的高年級同學帶領需加強言語治療訓練的低年級同學進行桌上遊戲。

e. 家校合作

- ◇ 每週三天的午膳小息，由家長義工協助進行「午間識字」活動，幫助小一同學認讀英文字詞。
- ◇ 舉行家長講座：
 - 由香港耀能協會社工主講的「如何提升子女專注力」家長講座。
 - 由言語治療師主講的「提升自閉症學生社交溝通技巧」親子家長工作坊及「故事樂繽紛」家長講座。
 - 由協康會教育心理學家主講的「認識讀寫障礙及支援策略」家長講座。
- ◇ 派發「學生支援摘要」及「學生支援小組家長意見書」予有特殊學習需要同學的家長，協助家長了解學校提供的學習支援措施及收集家長對支援措施的意見。

➤ 教師講座

- ◇ 「認識不同的言語障礙及改善學生言語問題的建議」教師講座

➤ 安排預防性及發展性活動

- ◇ 於學期初，教師透過「一頁檔案」了解學生的需要。
- ◇ 參與成長的天空計劃（四至六年級）。

e. 家校合作

2023/2024 年度學校及家長教師會舉辦的各項活動：

日期	活動及工作
2023 年 11 月 3 日	會員大會 及《童心童真天才表演 2023》 家長校董選舉
2024 年 1 月 13 日	《挪亞方舟一天遊》親子旅行
2024 年 6 月 8 日	《親子高卡車》活動
2024 年 6 月 14 日	《中華文化活動-龍舟親子》工作坊
2024 年 6 月 18 至 24 日	《家長也敬師》活動
2024 年 6 月 21 日	《謝謝家長義工-製作手工肥皂》工作坊

七. 學生表現

a. 多元智能

➤ 課外興趣班

身體動覺智能	夜光龍舞龍隊、旗隊、功夫隊、田徑、乒乓球、足球、高爾夫球、羽毛球、中國舞
數理邏輯智能	編程航拍機、珠心算、VR 創意遊世界、LEGO 機械人
音樂智能	中國樂器小組、中國鼓樂、古箏、二胡、小提琴、夏威夷小結他、古典結他、手鐘、手鈴、長笛
語言智能	Little English Reporter、Amazing Characters、Junior Scientists、Be a Comic Writer
視覺空間智能	沙畫、毛筆書法

➤ 多元活動課（星期三）

身體動覺智能	足球、田徑、羽毛球、排球
數理邏輯智能	科探、Micro:bit、編程遊戲、數學遊戲、手機 App 設計
音樂智能	合唱團、敲擊樂音樂小組、樂器小組
語言智能	話劇、語文遊戲、中文集誦、英詩集誦、校園電視台、英語動畫配音、識字樂趣多、Puppetry
視覺空間智能	視藝特工、立體打印、輕黏土
其他	桌遊、圖書館領袖生、女童軍、幼童軍、基督少年軍、情緒社交小組、成長的天空

➤ 制服團隊

共有四隊制服團隊：

P.3-6 女童軍、P.3-6 幼童軍（新界東第 175 旅）、P.4-6 公益少年團、P.4-6 基督少年軍（第 295 分隊）

香港升旗隊總會導師到校培訓同學，並於 24-25 年度成立升旗隊。

b. 學生活動

12/10/2023	旅行 P.1-3 旅行—浸會園 P.4-6 旅行—烏溪沙青年新村
7/10/2023	香港神託會「家+精神！」全港賣旗日
13-14/10/2023	親子「健康生活（運動）工作坊」
30/10/2023	食得有營——親子健康同樂日
4/11/2023	參觀聖士提反中學
11/11/2023	教省康禮嘉年華
20/11-20/12/2023	香港校際朗誦節
29/11/2023	綻放光芒三十五校慶陸運會
8/12/2023	小一百日慶典
18/12/2023	聖誕崇拜
20/12/2023	一至五年級學習活動日及聖誕慶祝會 六年級東莞考察學習活動
29/12/2023	珠海航天航空科技 STEAM 體驗一天團
17-19/1/2024	跨科專題研習
23/1/2024	STEAM Day
27/1/2024	香港傷健協會全港賣旗日
3/2/2024	35 周年校慶嘉年華
6/2/2024	上學期頒獎禮
22/2/2024	中華文化日——飛躍龍騰在榮真
4-27/3/2024	香港校際音樂節
23-27/3/2024	探訪上海姊妹學校流團
25/3/2024	復活節崇拜
17/4/2024	參觀立法會
20/4/2024	宣道會社會服務全港賣旗日
24-26/4/2024	五年級教育營
10/5/2024	三十五周年校慶感恩崇拜
1/6/2024	風紀領袖培訓

4/6/2024	「孩子生涯規劃初探」親子活動
7-10/6/2024	韓國 STEAM 及文化四天三夜考察團
8/6/2024	「默契大考驗」親子活動
12-13/6/2024	學科活動日
14/6/2024	參觀星島日報
26/6/2024	畢業禮
1/7/2024	聖智堂嘉年華
5/7/2024	「聲、色、藝」成果展現晚會
8/7/2024	畢業感恩祈禱會
11/7/2024	結業禮

(2)關注事項的成就與反思；回饋與跟進

關注事項一：優化課程展潛能

成就

- ◆ 本校持續優化校本課程，教師透過編寫合適學生的教材，提升學生的學習成效和擴闊他們的知識層面。在中文科方面，學校以中華文化為主軸，各級訂立不同的主題讓學生學習不同的中華文化，學生透過完成校本學習冊及相關學習活動，加深對中華文化的欣賞，從而提升他們對國家身份的認同。
- ◆ 在跨學科學習方面，本校以中文科作主軸，與常識科、視藝科、圖書組進行跨科協作，共同擬訂一個主題，與生活扣連，設計跨課程學習活動及以相關主題進行共同閱讀，讓學生能綜合應用知識和提升對閱讀的興趣。根據問卷調查，超過八成的學生同意透過跨課程閱讀，能提升他們對相關課題的閱讀興趣。此外，本校亦善用校外資源，參加了由香港中文大學主辦的「傳承『動』起來：香港中華文化課程設計與推廣計劃 (QSIP)」，讓學生加深對非物質物文化遺產(花牌)的認識。在課程設計上，在最後都安排了成果分享的環節，讓學生進行對整個學習課題進行總結，亦給予學生分享的機會，從而提升他們的自信心。根據問卷調查，97%學生同意中華文化專題學習加深了他們對花牌紮作藝術及中華文化的認識，效果良好。
- ◆ 常識科方面，我們以專題研習、實作評量等形式建立跨學科 STEAM 課程，在設計的過程套用校本 STEAM 能力架構指標，讓學生能有組織地進行學習，逐步為學生建構 STEAM 的能力。在課堂方面，為了能更有彈性進行 STEAM 的學習活動，在編寫時間表上，我們安排了五及六年級常識科及電腦科的科任老師兼任同班兩科，這樣能更有效地運用連堂進行 STEAM 的學習活動。在課程設計上，亦配合電腦科，加入 Micro:bit 的元素，讓學生能夠進一步結合知識進行生活應用。根據問卷調查，94%參與課程學生表示活動能提升他

們的 STEAM 及綜合應用知識的能力。為了面對未來常識科分拆成人文及科學科，本校已成立了籌備組，並已啟動了會議，就各項準備進行策劃和準備。

- ◆ 英文科方面，本年度參加了由香港中文大學主辦的「促進實踐社群以優化小班教學」支援計劃，計劃的導師協助我們製作教材，並且教授如何反思，為學生制定適當的學習目標及最後的產出，然後在規劃課程設計時，需要與之配合設計不同的學習任務讓學生達成。教師表示學生在有關課題的學習表現上有明顯進步，積極投入課堂學習活動。另外，本校亦與區內的田家炳中學合作，安排中學生帶領本校學生進行英語學習，並在成果分享日當天進行話劇表演，學生都積極準備及投入演出。此外，本校學生亦加深了對中學生活的認識，亦與大哥哥大姐姐建立了友誼，開闊他們的人際關係網絡。
- ◆ 數學科方面，本校參與了由香港中文大學及聯合培進協辦之「行動中的價值觀(Value in Action)」計劃，計劃以行動研究的形式進行，協助五年級老師在課程內容加入具意義之學習活動，例如是與日常生活相關的元素及動手探作的探究活動等，讓學生學習數學變得有意義，從而提升學生學習數學的成效和學習興趣。
- ◆ 本年度，學校開展自攜平板電腦(BYOD)的準備，為 BYOD 的未來發展及政策訂立發展方向，舉辦教師培訓、家長及學生講座了解推行情況及設立「知識管理庫」，把各科的電子學習資源有系統地儲存。根據問卷調查，83%教師認同相關培訓及措施有助他們為開展自攜平板電腦作好準備。為了進一步提升教師使用電子學習的能力，我們為教師安排了不同的教師專業培訓，讓教師學習電子化的評估工具(例如:Kahoot、Google form、SDS 系統)，以檢視學生的學習進度，並作適時回饋;93%教師曾使用多元評估工具，並適時回饋學生。根據統計，大部分教師都有使用 Padlet 進行學習活動，教師亦曾使用 Eclass 學生數據分析系統找出能力較弱的學生協助，會繼續鼓勵老師多善用以上電子平台，加強學教效能。
- ◆ 除了恆常課程外，我們亦希望安排多元化的活動，讓學生認識祖國最新的發展，本校在今年為學生安排不同的內地考察團。本校配合常識科的課程，讓學生到東莞虎門進行實地考察，加深了解鴉片戰爭的歷史，並進行反思。根據問卷調查，98%曾參與東莞考察團的學生認同活動能夠擴闊他們的視野及豐富學習經歷。此外，我們亦積極與姊妹學校進行交流，本年安排了學生到上海楊浦區打虎山路第一小學，與內地的學生一起上課堂和午膳，體驗當地的校園生活及文化，並與當地學生進行交流，加深兩地的友誼。此外，我們亦積極配合國家在航空業的發展，為學生安排到「中國商飛」(COMAC)飛機工廠及研究院，實地參觀兩款國產飛機 (ARJ21、C919) 組裝工廠，並與工程專家交流。學生在研究院內進行有關航空的科普課程，加深了對飛機設計的認識和了解，見證中國在航空業上的偉大成就。另外，我們亦為學生安排「珠海航天科技 STEAM 體驗團」，學生親

身駕駛民航模擬飛行器及參觀機場控制塔，了解國家航空科技的發展，加深學生認識國情，提升對 STEAM 教育及航空業的興趣。根據問卷調查，100%曾參與姊妹學校交流、珠海航空體驗及韓國考察團的學生認同活動能夠擴闊他們的視野及豐富學習經歷，學習效果佳。

- ◆ 閱讀方面，本校從多方面營造良好的閱讀氛圍。為了鼓勵學生多閱讀，我們推行《閱讀探索家計劃》，學生閱讀一定數量的圖書、完成書評及挑戰等，便會獲得相對應級別的證書，全校約有 25% 的同學能完成晉級。此外，校本閱讀挑戰的參與人數佔全校的 99%，可見學生已培養良好的閱讀習慣。另外，我們舉辦了《校長在館》活動，誠邀校長定期在圖書館分享正向教育圖書。活動中，參與學生反應熱烈，超過 90% 學生認為活動能提升閱讀正向教育圖書的興趣。
- ◆ 除了各項閱讀挑戰及計劃外，圖書組與各科密切合作，配合各科的進度及閱讀主題，舉辦主題書展，為學生購買新書籍及租借圖書，並讓全級同學輪流觀看相關書籍，增潤學生的額外知識和提升他們的閱讀興趣。除了配合科本進行閱讀外，學生亦需要完成閱讀紀錄及挑戰，讓學生更投入進行閱讀。全校約 80% 的同學能夠完成有關紀錄及挑戰。
- ◆ 照顧學生學習多樣性方面，本校根據學生的能力，進行抽離式小組教學，並安排輔導課及支援課加入多元化的學習活動。學生以更小班的形式進行學習，教師能夠給予每位學生的支援時間更多，更有效處理學生的學習多樣性，有助改善同學學習。根據上、下學期的成績比較，約一半的高小小組同學能在成績上有明顯進步。透過教師問卷調查，超過 80% 的小組同學能有良好的學習動機。另外，本校亦有舉辦校本資優課程，給予學生機會參與不同的比賽及進行參觀，擴闊了學生的視野。可見，本校的政策能有助照顧學生的學習多樣性。

反思

- ◆ 在近年的中文科推動跨課程閱讀雖然已逐漸成熟，但是跨科連繫仍有進步空間。此外，除了由中文科作主導外，其他學科亦應思考從其他主題主導跨學科的學習。
- ◆ 本年度，學校參加了香港中文大學的《QSIP 計劃》，讓學生更深入認識非物質文化遺產，對學生的學習十分有幫助。雖然，下年度暫不會參與有關計劃，學校仍會在校內課程中，讓學生持續學習其他非物質文化遺產，繼續傳承和發展。

- ◆ 本年度，各級已嘗試把校本 STEAM 能力架構指標融入在實作評量及專題中。由於常識科即將於 25-26 年度在一及四年級分拆成人文及科學科，有關能力架構指標將會依官方的最新文件指引作修訂。本校常識科已使用多元評估的形式，將會就著新課程的推行，繼續構思如何把現在的評估模式，重整和融合新元素，為未來推行科學及人文科作好準備。
- ◆ 本校積極參與校外的計劃及與其他中學進行合作，明白善用資源能有助學校的課程發展及為學生帶來多元化的學習體驗。在未來，本校希望能夠繼續多與大專院校合作，為優化本校的課程作好充足準備。
- ◆ 雖然就著有關 BYOD 推行的措施達標，但是在檢討會議中，顯示部分老師對推行 BYOD 的擔憂，各學科對於推行 BYOD 的信心有落差。所以，未來仍然需要繼續提供教師、學生及家長培訓，並因應情況調整推行策略，為他們安排合適的支援。
- ◆ 另外，根據教師專業發展組會議的討論，我們認為在未來使用 AI 作為輔助工具製作教材和教授學生善用有關科技，均是一項十分重要的技能，所以需要加強此方面的培訓。
- ◆ 本校跟隨社會的發展，在學校加入了不同的航空的元素，並需要作長期的發展規劃，以配合內地未來航空業的發展。
- ◆ 本校在中文科課程上雖然已有中華文化的元素，但是在推行力度上仍然有進步空間。本校認為透過深入探討個別主題能夠有助學生加深認識中華文化。
- ◆ 學校在推動閱讀的策略成效不錯，為了進一步提升學生對閱讀的興趣及加強閱讀氛圍，本校希望推展其他閱讀的活動，並透過大型閱讀活動，提升閱讀效果。
- ◆ 《小學教育課程指引》(2024)加入愛國主義教育，對於如何有效推行，教師欠缺相關的培訓和認知。本校需要為教師安排專業的培訓及進行討論。
- ◆ 根據最新的社會發展，近年越來越多內地插班生入讀本校，這些學生需要時間適應學校生活及香港的環境，包括：情緒、中文會話、英文、簡體字轉繁體字、對香港的認識、上課節奏及教學制度等。學校需要因應情況，為他們安排更多的支援和調適，以便他們能夠順利過渡。

回饋與跟進

- ◆ 下年度，會善用專業發展時段加強各科在跨學科課程的參與度和連繫，進一步制定時間表和疏理框架，以及更新活動的類型，讓學生可以在跨學科學習時能夠進一步綜合應用知識。
- ◆ 本年度，我們希望把教授學生非物質文化遺產—花牌這個課題恆常化，在常規課程使用部分時間完成，然後善用跨科主題周，讓學生深入研習另一個非物質文化遺產。
- ◆ 下年度，本校會因應最新的科學科發展趨勢，調整跨學科 STEAM 課程及實作評量，以配合最新的教育發展需要，亦會藉此嘗試摸索如何推行科學科有關做實驗的設計。預計，會在下學期嘗試在常識科試行人文科及科學科的最新教材，以便在 2025-2026 年度逐步推行新課程。學校會有計劃地利用成立科學科津貼，增設各項有助推行新課程的設施。
- ◆ 為了讓其他學科能夠定期認識學界的最新發展，本校打算讓中文科參與由香港中文大學主辦的「促進實踐社群以優化小班教學」支援計劃，在初小善用小班教學的模式進行課堂教學；並且會安排數學科參與由教育局主辦的校本支援服務(學習社群)，進行有關以「探索與研究」為發展焦點，推展數學科新學教模式。
- ◆ 為了讓 BYOD 能夠順利在學校推行，本校已成立了電子學習統籌組，目的是為了支援教師、學生及家長，讓他們能夠順利使用 BYOD。我們已開始籌備有關 BYOD 的講座及工作坊。學校已初步建構政策，監察教師的推行及學生使用平板電腦的日常情況，並適時進行支援及提供協助。
- ◆ 下年度，創意教學小組的成員會積極尋找及試用不同的 AI 程式，並安排在教師專業發展時段，教授全體教師如何善用 AI 融入課堂教學，以期提升教學效能。
- ◆ 為了進一步配合國家「科教興國」和航空業的發展，本校計劃在下年度推行恆常的航空課程，以資優課程三層的架構推行。第一層，在校本課程的不同學科滲入有關航空的元素，並教授相關的科學原理；第二層，為能力較高的學生安排有關更高階的航空課程及課外活動。第三層，為學生帶來其他航空科普課程的體驗及航空參觀活動，進一步擴闊學生的視野和眼界。
- ◆ 配合最新《小學教育課程指引》(2024)，本校希望在下年度透過中國茶文化文課(中華文化)，推行價值觀教育—孝親及勤勞，以加強學生的國民教育，提升學生對國民身份的認同，並培育學生成為孝順長輩的人。除了校本課程外，本校會善用外間資源，參與「善德基金會」2024-2025 年度善德茶文化傳承計劃，讓本校學生透過一系列茶文化推廣活

動，加深學生對中國茶文化的認識，親身體驗中華文化的精粹，傳承傳統美德。學生會作為新一代中華文化精英種子，從校內走出社區幫忙區宣揚中國茶文化，薪火相傳中華優秀傳統文化。

- ◆ 上年度，「校長在館」活動十分成功，吸引了不少學生聆聽故事，我們將會再接再厲，在下年度亦加入老師在館活動，希望吸引更多學生參與閱讀活動。此外，我們亦會舉辦全校性的圖書活動，讓學生參與工作坊及扮演書中的人物角色，透過沉浸式的活動，加強學生對閱讀的興趣和營造良好的閱讀氛圍。
- ◆ 為了加強全體教師對愛國教育主義的認識，本校在下年度計劃安排全體教師到達愛國教育主義基地—佛山進行實地考察，並會請專家為全體教師進行有關愛國教育主義的培訓，並會與當地的姊妹學校進行友校交流，讓本校教師認識內地的教育制度和上課情況，互相交流及學習。另外，我們亦會安排教師參觀有關科技的設施及遊覽當地的特色景點，體驗當地文化及認識祖國最新的發展情況。
- ◆ 下年度，本校希望能為內地的插班生設計校本課程，幫助他們適應香港的學校生活，並且向他們提供情緒支援。如有需要，我們亦會使用學校不同的津貼為學生購買服務，為他們安排適應課程。

關注事項二：正向教育樂助人

成就

- ◆ 在國民教育方面，除了中文科進行有關中華文化的校本課程外；逢星期一，本校會安排升旗禮及國旗下的講話，配合國民教育活動規劃年曆，恆常為學生講述國家的歷史、紀念日、國情及傳統文化等，提升學生對國民身份的認同。此外，我們亦透過舉辦中華文化日，所有師生穿上華服，一起進行多元化的中國傳統活動—製作糖人、投壺、寫揮春及踢蹴鞠，整間學校洋溢著濃厚的中華文化，學生彷彿穿越回到古代，讓學生加強對中華文化的興趣。根據問卷調查，多於 90%學生積極參與活動，並表示對中國傳統文化增加了認識，效果良好。
- ◆ 本校亦善用優質教育基金—「我的行動承諾計劃 2.0」，為教師和學生安排安排了國家安全教育和資訊素養工作坊，教師和學生均表示加深了相關的認識。我們亦在常識科及電腦科分別使用購買的校本教材套，教師師均表示教材套內容豐富充實。此外，透過計劃，我們亦安排了升旗隊的培訓，並為學生購買制服，受訓的學生在升旗時，顯得更專業和有氣勢，為整個升旗儀式加強了儀式感，有助培養學生的愛國情懷。根據問卷調查，100%教師及學生認同相關活動能加深學生對國家的認識，提升他們對國民身份的認同

感。根據 APASO 的數據結果顯示，在國民身份認同的範圍方面，學生的整體數據高於 90%，可見學校各方面的政策能有助推動國民教育的發展。

- ◆ 價值觀教育方面，本校善用早會及周會時段，向學生分享不同的價值觀主題，促進學生在日常中反思學習。另外，我們在各科的課程上都加強教師教授價值觀教育的意識，在備課表上需要顯示相對應的價值觀，亦需要教師在備課時，必須思考如何能更有效加入價值觀元素，與課程有機結合，自然聯繫。根據 APASO 的數據結果顯示，超過 90% 的同學同意道德意識的重要性。為了回應 2022-2023 年度，有關 APASO 的數據結果顯示學生在同理心的數據較弱，本校參與了由香港教育大學主辦「協助小學規劃生命教育計劃」，在五年級以專題研習的形式推行。本校善用校外資源，配合香港賽馬會「眾心善行」計劃及跨學科專題周，學生在大課學習有關服務學習的精神，明白老人的孤獨及需要，為長者準備小遊戲及表演，最後到不同的地方探訪長者，向長者傳達仁愛和溫暖。根據問卷調查，94% 參與學生認同透過專題研習，能幫助學生培養樂於服務的精神。根據教師的觀察，平常主動性較弱的同學，在探訪當天大都表現積極，盡力與長者談天和玩遊戲，長者都能感受到同學的熱情。
- ◆ 為了培養學生訂立目標和樂於服務的精神，本校推行了「正向達人@榮真」紀錄日誌，讓學生訂立目標、紀錄自己曾做過的服務，並在每月進行檢視和反思。教師和家長透過平日觀察學生的表現，透過蓋印獎勵學生，當學生集齊足夠的蓋印後，便能夠兌換教師提供的獎品及願望，這樣除了能夠鼓勵學生積極完成目標、為學校服務和參與校內活動外，亦能加強教師與學生之間的關係，提升學生對學校的歸屬感。根據問卷調查，75% 學生有系統地記錄活動經歷，並作出反思。此外，本校除了有一人一職外，在學校舉辦大型活動時，例如家長日、陸運會、校慶活動等都有增設學生服務崗位。根據教師的觀察，學生在各崗位各司其職，學生都熱愛他們的服務崗位，每次活動都向家長展現笑容、主動和展現禮貌等，家長都對本校學生的表現讚好。本校定期提供校外義工服務的機會，讓家長及子女一同參加，他們在活動中積極投入。根據問卷調查，100% 參與活動學生認同親子義工活動能夠建立他們的正向品德。
- ◆ 除了恆常的課程及活動外，本校亦善用校園佈置營造正向校園氛圍。本年度，在校園內增加正向價值及環保元素的佈置及標語，美化有蓋操場、樓層走廊、建設環保廊，營造正向校園的氛圍。根據問卷調查，100% 教師及學生認同相關的佈置及標語，能有助營造正向校園氛圍。另外，為了配合生涯規劃的發展，本校邀請了壁畫師與高小學生進行講座，讓學生了解這個行業，並讓導師帶領學生一起美化二樓的走廊。根據問卷調查，約 80% 參與的同學同意能從壁畫師生涯規劃講座中，認識到壁畫師的工作生涯。

反思

- ◆ 除了透過在常日的學校活動中，加強學生對國民身份的認同外，帶領學生到祖國親身考察，更能幫助他們體現祖國的最新發展和加強愛國之心。
- ◆ 價值觀教育方面，為配合課程指引，各個學科已有規範地加入各有關元素於進度表內，科任亦在課堂教學中滲入，來年還會繼續優化價值觀教育框架，落實校本的價值觀教育。
- ◆ 有關正向情緒方面，根據小學生情意及社交範疇表現指標的數據結果顯示，學生在情緒（正向情緒）的P-值低於30。此外，根據學校表現評量的數據顯示，學生的體適能表現及高小在可接受體重範圍的學生百分比的數據亦不如理想。我們分析背後的原因可能是學生在體育鍛鍊上略嫌不足，以致影響學生的正向情緒。
- ◆ 校園的佈置雖能有助營造正向氛圍，但是經日常會議的檢視及反思，我們認為缺乏了學生的參與元素。

回饋與跟進

- ◆ 下年度，本校計劃加強舉辦不同主題的內地考察團，給予學生更多機會到祖國進行不同的考察、交流和學習，了解祖國的強大，培養他們愛國的情操。
- ◆ 為了更好地檢視全校在推行價值觀教育的情況，下年度，我們會安排各科組把價值觀教育整理成一個完整的框架，以便我們全面檢視推行情況，及在不足的地方進行加強。
- ◆ 配合支援學校推動校園體育氛圍及「MVP A60」一筆過津貼，本校會增加設施，預算在下年度的午息加入更多運動元素，鼓勵同學多做運動，並推行「榮真健力士」計劃，加強挑戰性，營造良好的運動氛圍及加強學生的運動量。
- ◆ 透過「正向達人」活動，推行24個性格強項，讓學生對自己有更深入的認識和了解，明白「性格強項」是內在的，比才能更為重要，並加以運用及發揮「性格強項」，建立積極正向的人生價值觀。
- ◆ 為了進一步營造學校的正向氛圍，建議下年可以更多展學生的作品，提升學生的自信心和歸屬感。

(3) 學生表現

a. 學生校內獎項

➤ 聖公會傑出學生

1C 張以雅 2A 孫語瑩 3C 楊祉遙 4A 陳詩婷 5A 鄧靖瞳 6A 侯澧謙

➤ 校友關愛獎學金

2A 劉芯聿 3D 潘彥行 4A 陳詩婷 5A 黃彥淳 6A 袁偉堯

➤ 童創未來獎學金

1D 黃星霖 2C 陳穎彤 3B 吳雨桐 4B 朱子喬 5A 陳海優 6B 張雁涵

➤ 優秀風紀

4C 李嘉悠 5A 林 霏 5A 李栢熹 6A 陳詠妍 6A 程祉菽
6A 侯澧謙 6A 林貝兒 6A 李梓瑤 6A 潘彥晴

b. 升中派位

2022/2024 年度中學學位分配結果如下：

第一志願：93.3% 第二志願：3.8% 第三志願：1.9% 入讀英語授課中學：57.1%

<u>獲派本區中學</u>	人數	<u>獲派他區中學</u>	人數
*香港道教聯合會鄧顯紀念中學	3	*華仁書院（九龍）	1
*東華三院甲寅年總理中學	8	*英華書院	1
*聖公會陳融中學	11	*民生書院	1
*田家炳中學	11	*匯基書院（東九龍）	1
*東華三院李嘉誠中學	1	*聖公會莫壽增會督中學	1
*風采中學（教育評議會主辦）	7	*聖公會曾肇添中學	1
宣道會陳朱素華紀念中學	9	*香港浸會大學附屬學校王錦輝中小學	2
保良局馬錦明中學	4	大埔三育中學	1
粉嶺救恩書院	6	迦密聖道中學	1
基督教香港信義會心誠中學	10	香港紅卍字會大埔卍慈中學	1
鳳溪廖萬石堂中學	3	崇真書院	1
粉嶺禮賢會中學	2	培英中學	1
中華基督教會基新中學	7		
香海正覺蓮社佛教馬錦燦紀念英文中學	1		
鳳溪第一中學	4		
聖方濟各書院	3		
上水官立中學	3		

*以英語授課

c. 體格發展

根據圖表一（KPM24 處於可接受體重範圍的學生百分比），23-24 年度本校的表現不錯。

整體女生在體格發展上表現理想：一至五年級均多於八成學生達標，只有六年級達 70% 以上。

男生方面，一至三年級多於 80% 以上學生達標，四至六年級多於 60%。總結以上情況，四至六年級男生的體格發展需值得關注。

有見及此，為了提升學生在校園時的活動量，來年度的小息及午息會開設「健康運動 1 小時（午息/小息運動站）」，學生可按年級和日期到有蓋操場、跑道及籃球場參與 4 個運動站的活動，每個站都有不同的挑戰，包括：籃球、AR 運動挑戰、跳繩及 Sit Up，統計學生使用運動站的次數，並配合訓輔組活動（榮真健力士），統計個人/班際成績。另外，學校亦會購買不同的體育用品，如：新興運動用品，藉以鼓勵學生恆常參與體能活動、提升學生對 MVPA60 的認知和重要性，從而加強校園的運動氛圍。

（圖表一）

23-24	
KPM24 處於可接受體重範圍的學生百分比	
P1	
小一(M)	84.8%
小一(F)	86.7%
P2	
小二(M)	86.7%
小二(F)	89.6%
P3	
小三(M)	88%
小三(F)	88.7%
P4	
小四(M)	69%
小四(F)	81%
P5	
小五(M)	60.9%
小五(F)	80.3%
P6	
小六(M)	62.8%
小六(F)	78.2%

d. 校外比賽成績

「樂繫校園獎勵計劃」		知識連繫大獎 聖公會榮真小學	
學術	大埔三育中學 第十九屆小學生現場作文比賽	小六中文 特級優異獎狀及書卷 6A楊熹 6C黃子峻 小六中文 良好獎3個 優異獎8個 小六英文 良好獎4個 優異獎2個 小五中文 良好獎2個 優異獎3個 小五英文 良好獎2個 優異獎4個	
	第二十一屆小六學術精英大挑戰	金獎：18個 銀獎：13個 銅獎：11個 6A陳詠妍 6A陳穎妍 6A朱翌暄 6A鍾振軒 6A侯澧謙 6A葉文巧 6A劉曉晴 6A李梓瑤 6A潘彥晴 6A鄧珮思 6A謝枳澧 6A楊熹 6A周謙輝 6B黃銘浩 6C黃子峻	
	「菁英盃」現場作文比賽	總決賽一等獎(獎牌) 6A簡瀚翔 總決賽二等獎 6A李蔚蔚 總決賽三等獎 5B林禧茹 總決賽優異獎 4A阮苑 4A鄧靖瞳 5A潘彥晴 5A黃以勒 初賽特等獎(獎牌) 4A陳詩婷 決賽一等獎 4A陳詩婷 6A侯澧謙 6A李蔚蔚 決賽二等獎 6A簡瀚翔 6A程祉政 5A鄧靖瞳 決賽三等獎 6A鄧珮思 5A陳海優 5B林禧茹 4A賴滙政 初賽一等獎 6A侯澧謙 6A鄧珮思 5A陳海優 初賽二等獎 6A簡瀚翔 6A李蔚蔚 6A程祉政 5A鄧靖瞳 5B林禧茹 4A賴滙政 6A潘彥晴 6A楊熹 6A陳弦洛 初賽三等獎 6B黃銘浩	
	「金筆盃」現場作文比賽	決賽三等獎 6A簡瀚翔	
	「國慶盃」慶祝中華人民共和國成立74周年學生徵文比賽	小學組 季軍 6A鍾振軒 小學組 入選證書 6A侯澧謙 6A葉文巧 5B陳燕婷 5A葉凱晴 5A夏頌恩 5A李栢熹 6A陳弦洛 5C鄭子昂 5A林希彤	
	2023中國童話節之粵港澳大灣區童話節童話故事創作大賽	優秀獎 3B吳雨桐	
	中文百達通年度卓越獎狀	年度證書	1B陳彥諾 1B胡茜淇 1D黃子倩 2B李苡琳 2C王瑋晴 2D鍾瑋恩 3B 李苡晴 3C 陳葆樺 3D 賴柏宇 4A陳咏熙 4A張礎琳 4D莊希妍 5A張曉雪 5A王俊曦 5D黃芊晴 6A林貝兒 6A吳家允 6A黃映澄
	第三屆筆藝全城書法比賽	高小組 中文硬筆 銀獎、高小組 英文硬筆 銅獎 6B關凱庭	
	7TH HONG KONG SCHOOLS CULTURAL AND ART FESTIVAL P5-6 ESSAY COMPOSITION CHAMPION	Champion 6A謝枳澧	
	英文布偶劇比賽	小組第一名 6A侯澧謙 6D張倩 5A張凱悅 5A黃暄淨 5A許詠堯	
	CHILDHOOD BRUSHWORK CHILDREN'S ENGLISH CALLIGRAPHY COMPETITION 2023 CHILDHOOD BRUSHWORK CHILDREN'S ENGLISH CALLIGRAPHY COMPETITION 2023	Primary P.1-P.2 Champion 2D朱芊澎	
	伯特利中學第十五屆伯特利盃小學數學多元挑戰賽	團體一等獎 6A侯澧謙 6A區學懿 6A陳詠妍 6A謝枳澧 團體三等獎 6C黃子峻 6C黃子陽 6A鄧珮思 6A陳穎妍	
	亞洲國際數學奧林匹克公開賽	晉級賽 銀獎 6A侯澧謙 晉級賽 銅獎 3A麥靜茹 3B羅恩樂 5A張啟森 付秋實 6A區學懿 初賽一等獎 6A侯澧謙 初賽二等獎 3A鄧天蘊 6A丘樂恒 6C黃子陽 黃子峻 6D張駿意 初賽三等獎 3C丘雅 3D黃子庭 5A麥靜茹 5A趙鎧潼 6A葉文巧 6A程祉政 6A樊啟豪 6A楊熹 6A區學懿 6A鄧珮思 6A鄒明熹 6A陳詠妍 6A黃樂恩 6A袁偉堯 6A陳穎妍 6C林昭式 6D黃文杰	
	「華夏盃」全國數學奧林匹克邀請賽2024(華南賽區)	總決賽 三等獎 6A丘樂恒 6C黃子陽 6D張駿意 晉級賽 一等獎 6A侯澧謙 晉級賽 三等獎 3A鄧天蘊 3D黃子庭 5A麥靜茹 5A趙鎧潼 6A丘樂恒 6A區學懿 6C黃子陽 6C黃子峻 6D張駿意 6D黃文杰 初賽一等獎 6A侯澧謙 初賽二等獎 3A鄧天蘊 6A丘樂恒 6C黃子陽 6C黃子峻 6D張駿意 初賽三等獎 3C丘雅 3D黃子庭 5A麥靜茹 5A趙鎧潼 6A葉文巧 6A程祉政 6A樊啟豪 6A楊熹 6A區學懿 6A鄧珮思 6A鄒明熹 6A陳詠妍 6A黃樂恩 6A袁偉堯 6A陳穎妍 6C林昭式 6D黃文杰	
	2024亞洲國際數學奧林匹克公開賽晉級賽	小學三年級 銅獎 3B羅恩樂	
	魔力橋數學棋小學邀請賽暨第三屆全港RUMMIKUB聯校小學邀請賽	優秀表現獎 6A侯澧謙	
	聖公會小學第二十七屆(2023-2024年度)數學奧林匹克比賽	金獎 6A侯澧謙 銀獎 6C黃子陽 銅獎 6A陳詠妍 6A樊啟豪 6C黃子峻	
	2024港澳數學奧林匹克公開賽《港澳盃HKMO OPEN》暨2024亞洲國際數學奧林匹克公開賽初賽《AIMO OPEN》	小學三年級 銅獎 3B 羅恩樂	
	第十屆全港小學數學挑戰賽決賽個人賽	銀獎 5A麥靜茹 5A黃暄淨 銅獎 5A王俊曦 5C劉振楠 5A羅雪藍 優異獎 5C陳貝銘 5B陳燕婷 5A付秋實 5A葉凱晴 5A張曉雪 5A趙鎧潼	

MR. STEAMER MICROBIT AI編程大賽 小學優異獎 一生一發明創意設計大賽	小學優異獎 5A鄭嘉順 6A周謙輝 6A程祉政 6A何欣橋 一等獎 5A黃暄淨 5A阮菀
香港學界創意紙飛機競技大賽	滯留空中時間最長：一等獎、飛行距離最遠：二等獎及三等獎 5A鄭嘉順 5B張思語 5B張軒璋 5B白一靖

朗誦

第75屆香港學校朗誦節2023	中文獨誦 冠軍 2C黃思皓 中文獨誦 亞軍 3C李浚峯 中文二人對話 亞軍 6A林元心、林允心 中文獨誦 季軍 2B周樂晴 3A趙俊輝 英詩獨誦 冠軍 2A孫語瑩 4A朱芊樹 英詩獨誦 季軍 4A 張楚琳
第74屆香港學校朗誦節[探本溯源盾] 粵語詩詞獨誦	女子組 小學一年級 優勝者 2B周樂晴

視藝

亞洲傑出精英藝術節大賽2024	冠軍 2D謝焜煬
秋季繪畫及填色比賽2023 Christmas 填色比賽 小童組(P1-P3)	銅賞 3B梁柏譽
2024世界文創全能藝術比賽	亞軍 2D謝焜煬
繽紛時光聖誕新年繪畫大賽 繪畫高小組	冠軍 4A朱芊樹
香港拔萃兒童文化藝術協會 卡通人物繪畫比賽 P.3至P.4組	季軍 4A謝子樂
第十三屆世界兒童繪畫大獎賽2024	金獎 5D張旨諺
2024世界文創全能藝術比賽	亞軍 2D謝焜煬
第十三屆世界兒童繪畫大獎賽2024	銅獎 5C林匡翹
粵港澳大灣區全能藝術家比賽 繪畫組	廣東區、大灣區(粵港澳區) 冠軍 6B朱敏婷 香港及澳門區 亞軍 6B朱敏婷
全港十八區油尖旺區 萬聖節 繪畫比賽 2023 小學P.5至P.6組	金獎 5D張旨諺
北區風水之秀攝影比賽	北區風水之秀攝影比賽 5A梁卓礫
青少年兒童當代繪畫大賽2024	金獎 5B周信妤
第七屆"墨香杯"全國青少年兒童書畫大賽	兒童組 特等獎 6B朱敏婷

音樂

香港國際手鈴奧林匹克2024 手鐘初級組	銀獎 3B盧顯承 4A袁子淇 5A張凱悅 5A鄭嘉順 5D何永玥 5D吳鎮匡 5D胡穗心 6A林允心 6A黃樂恩 6B黎卓男
香港國際手鈴奧林匹克2024 手鈴初級組	銀獎 3B陳語祺 4A林敏宜 4A黃禧童 4D莊希妍 5A陳海優 5A黃暄淨 5C黃子嘉 6A朱翌暄 6A葉文巧 6A林元心 6A林貝兒 6A鄧珮思
第四屆香港青年兒童音樂家大賽 考級組 六級鋼琴	銀獎 5A林希彤
Victoria International Music and Artistic Competition 2023 Piano P.1-2	2nd Runner up 2C周俊熹
盛夏鋼琴祭2023	銀獎 2C周俊熹
第17屆國際音樂大賽	冠軍 2C周俊熹
The 11 th Hong Kong Schools Dance and Music Culture and Arts Festival 2023 Piano Solo	Silver 2C周俊熹
The 11 th Hong Kong Schools Dance and Music Culture and Arts Festival 2023	Piano Solo Bronze、Piano Solo Silver 4A周雪櫻
國際聯校音樂大賽 2023	六級組鋼琴考試曲目 冠軍、蕭邦圓舞曲Waltz 亞軍 6B張鎔妍

體育

2023-2024年度北區小學校際田徑比賽 男子乙組	團體優異 4A古洋宇 4D葉子聖 5C朱鈺皓 5C吳顯樂 5C陳貝銘 5D林奕瀚 5D 陳傲詞
2023-2024年度 北區小學校際田徑比賽	男子甲組 鉛球 冠軍 6C張旗嵐 男子乙組 跳遠 亞軍 5C朱鈺皓 男子甲組 跳遠 季軍 6D黃文杰 女子甲組 60米 季軍 6A何欣橋 女子丙組100米 季軍 4C黃葆婷
友校接力邀請賽女子4X100米	亞軍 5C丘熙晴 5D胡穗心 6A何欣橋 6C黃紫辰
2023-2024 第二十六屆全港小學區際田徑比賽 男子甲組推鉛球	亞軍 6C張旗嵐

全港首個室內草地乒乓球比賽 第一屆知善乒乓球學界盃	P4銀碗賽冠軍 4A朱芊樹 P2銅碗賽亞軍 2D朱芊澎
屈臣氏集團香港學生運動員獎 2023-2024	5C朱鈺皓
2024全港跆拳道黑帶及色帶(品勢) 公開賽	亞軍 5A林亨修
2023-2024年度大埔區U8球員	最佳表現獎 1B蘇柏僑
香港跆拳道協會主辦 香港跆拳道品勢比賽(色帶組)2024	全港12歲以下男子組 太極七章亞軍 5C 朱鈺皓 全港12歲以下女子組 太極七章亞軍 6B 朱敏婷
香港兒童夏季田徑賽2024	擲雷球 冠軍、200米賽跑 亞軍 3C陳葆樺
香港聖公會靈風堂靈風盃 小學乒乓球團體邀請賽金盃賽	亞軍 4A陳子穎
泳天小小海豚水運會2024	50米自由泳亞軍及50米背泳冠軍 3C 黎彥希 50米自由泳季軍 5A 黎彥拿
第44屆沙田區舞蹈比賽	自選舞蹈 少年組 銀獎 1B何悅妍
2023-2024年北區小學校際羽毛球比賽	團體賽男子組季軍 5A梁卓蹀 5B羅樺流 4D葉子聖 6D張駿意 5C朱鈺皓 傑出運動員男子組(團體賽) 5B羅樺流 團體賽女子組亞軍 5A張凱悅 6B張雁涵 5B曾曦儀 6A李蔚蔚 傑出運動員女子組(團體賽) 5A張凱悅 5B曾曦儀
香港馬拉松青少年乒乓球比賽	季軍 4A朱芊樹
香港藝術體操比賽2024	冠軍：1個 亞軍：1個 季軍：2個 殿軍 5A林霏
2023-2024年度北區小學校際游泳比賽	男子乙組團體亞軍 5A張啟森 5C吳顯樂 5B陳仲翹 4B林詠成 4D丘放宏 女子甲組團體季軍 6A區學懿 6A劉曉晴 6A鄧珮思 5B張思語 男子甲組 50米自由泳 亞軍 5B劉奕辰 女子甲組 50米自由泳 亞軍 6A劉曉晴 男子乙組 50米背泳 季軍 5A張啟森 男子乙組 50米蝶泳 殿軍 4B林詠成 女子乙組 50米蝶泳 殿軍 5C陸以喬 女子甲組 100米自由泳 季軍 6A區學懿 女子甲組 100米蛙泳 季軍 6A劉曉晴 女子丙組團體第八名 4B 關翹宜 4C鄭蕊兒 3C朱穎芝 2B黃穎芯
第三十七屆北區分齡游泳比賽 (2023)	100米自由泳 女青少年組 季軍 6A 劉曉晴
第43屆元朗區舞蹈比賽	自選舞蹈 少年組 銀獎 1B何悅妍
其他	
香港特別行政區傑出小學生選舉 香港童軍總會	傑出小學生 6A侯禮謙 十年表揚狀及優異旅團獎項 聖公會榮真小學 幼童軍旅團
全港綠色微電影創作大賽-銅獎	銅獎 聖公會榮真小學 綠色爆炸樂隊
香港小學跆拳道隊際賽2023	G3F女子色帶(品勢)亞軍 6B朱敏婷 C4M男子色帶(品勢)亞軍 5C朱鈺皓
HKSDU 20週年 實用射擊 高小組	冠軍 6A黃以勒
亞洲傑出精英藝術節大賽2023	Dance P5-6 季軍、Cantonese Recitation P5-6 季軍 6B關凱庭
香港文創薈 2023年度惡劣天氣比賽兒童組	冠軍 4A朱芊樹
2023尚志館空手道比賽	女子6-7歲 繩量級 第一位 2C何舒潼
第15屆「春雨故事由我創」親子創作比賽	初級組優異獎 1A單俊儒 中級組優異獎 3B李苡晴
北區情緣2.0：小學生領袖思維培訓計劃	「最佳主題演繹大獎」及「最有創意大獎」 5A李栢熹 6A李梓瑤 6B吳靖喜 6B胡嘉茵 6D李瑋珪
第十二屆校際聖經故事演講比賽	高小組 冠軍 6A林元心 初小組 嘉許證書 2B周樂晴
閃鏢跆拳道邀請賽2024	個人組品勢-太極8章 冠軍、專業組品勢-太極4、8章 亞軍 6B朱敏婷 個人組品勢-太極7章 冠軍、專業組品勢-太極4、8章 季軍、搏擊 季軍 5C朱鈺皓 個人組品勢-太極3章 亞軍、速度賽-團體 季軍 1A謝雅霖
2023香港青少年藝術家比賽	中文朗誦 P5-P6 亞軍、Dance P6 亞軍 6B關凱庭
環境及自然保育基金資助 家居資源分類回收行動 家居資源回收方案設計比賽	季軍-智能回收收集機 6A侯禮謙

	收入	支出
學校社會工作諮詢服務津貼	136,356.00	136,356.00
學校行政主任津貼	704,512.52	908,543.73
全方位學習津貼	785,940.00	952,034.34
一筆過家長教育津貼	0.00	39,285.00
支援開設小學科學科的一筆過津貼	350,000.00	0.00
校園·好精神一筆過津貼	60,000.00	26,192.72
家長學生·好精神一筆過津貼	20,000.00	3,736.80
推廣中華文化體驗活動一筆過津貼	300,000.00	0.00
開放學校設施推動體育發展計劃	150,000.00	0.00
小結：	6,113,357.52	5,844,919.23
(3) 整合代課教師津貼	1,040,162.50	1,463,712.93
(4) 其他	0.00	63,869.08
總金額	11,207,892.18	11,716,090.84
本年度虧損	(508,198.66)	

	收入	支出
II. 學校津貼 - 上年度盈餘	1,165,262.22	
1 捐款	49,499.90	-
2 35週年校慶籌款活動及花藍代金	434,744.70	34,970.00
3 鍾榮朝校友獎學金	5,000.00	5,000.00
4 一般津貼	79,101.42	40,966.13
5 翻新醫療室		57,780.00
6 具特定用途的收費 (支出包括投影機維修、防盜系統監察年費、為全校學生購買意外保險、為小一新生開設內聯賬戶等。)	260,300.00	252,708.52
7 家具及設備 -	-	-
8 其他 -	-	-
小結：	828,646.02	391,424.65
本年度盈餘	437,221.37	
2023/24 年度終結總盈餘	8,497,688.94	